

**SlimLine**  
*plus*

# Pracovné dosky Slim Line Plus

Pokyny pre inštaláciu a prevádzku

**kronospan**



## SLIM LINE

Pracovné dosky Slim Line spájajú vysokú kvalitu a odolnosť proti nárazom s výnimočnou estetikou. Vysoký tlak a teplota pri výrobe materiálu znamenajú, že pracovné dosky Slim Line sú chránené pred poškodením vodou a neabsorbujú vlhkosť. Uzavretá konštrukcia pracovnej dosky ju robí odolnou voči nárazom a chráni ju aj počas montáže a používania. Pracovné dosky Slim Line sú hygienické a bezpečné pre potraviny.

### Veľkosti dosiek

Formáty:

Hrúbka:  
**12 mm**



ODOLNOSŤ PROTI NÁRAZU



ODOLNOSŤ VOČI ŠKVRNÁM



JEDNODUCHÉ ČISTENIE



ODOLNOSŤ VOČI VODE



TEPLOTNÁ ODOLNOSŤ



HYGIENICKÝ POVRCH

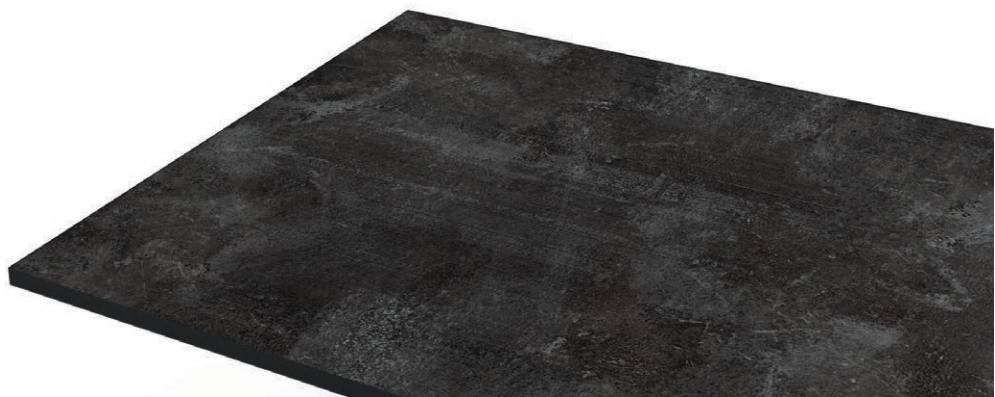

## Skladovanie

Dosky by sa mali skladovať v suchom a krytom priestore, pri teplote 15-25 °C, relatívnej vlhkosti 50 %, v minimálnej vzdialenosti 1,5 m od priameho zdroja tepla.

- Pri nakladaní a vykladaní sa musia panely zdvihnúť. Nesmú sa tlačiť ani ťahať cez okraj.
- Neinštalujte panely s poškodenou ochrannou fóliou. Ak budú panely skladované, neodstraňujte fóliu pred inštaláciou alebo rezaním.
- Paleta by mala byť bezpečne zakrytá, aby sa na panely alebo medzi ne nedostal prach a nečistoty.

**DÔLEŽITÉ:** Nesprávne skladovanie môže viesť k trvalej deformácii panelov.

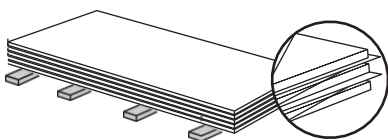

Pred inštaláciou odporúčame aklimatizovať pracovné dosky na izbovú teplotu. Pri skladovaní dbajte na to, aby boli pracovné dosky uložené v rovine, lícom nahor a na podperách oddelených ochrannými podložkami. Pracovné dosky je možné v prípade potreby počas montáže krátkodobo skladovať vo zvislej polohe (nie dlhšie ako 24 hodín). Ak je potrebné uskladniť viac pracovných dosiek, pri ich ukladaní sa uistite, že povrch je čistý a bez nečistôt, ktoré by ho mohli poškodiť. Odporúčame použiť niekoľko vrstiev kartónu ako oddeľovač medzi jednotlivými vrchnákmi.



Pri rezaní dosiek by ste mali vždy nosiť chrániče sluchu a protiprachové masky (FFP3). Ochrana sluchu je nevyhnutná aj pri práci s elektrickým náradím.

## Inšalačné pokyny

- Pri inštalácii kompaktnej pracovnej dosky je potrebné venovať pozornosť vetraniu a zabezpečiť priestor pre prúdenie vzduchu pod pracovnou doskou. Pracovná doska by mala byť pripevnená k rámu skrinky.

**Montáž pracovnej dosky na pevný uzavretý povrch môže spôsobiť deformáciu pracovnej dosky.**



Pracovné dosky by mali byť pripevnené k skrinke silikónovým tmelom. Vzhľadom na ich hrúbku nie sú na upevnenie týchto povrchov ideálne skrutky. Silikón by sa mal nanášať 10 mm od prednej hrany skrinky.



- Nepodopreté časti pracovných dosiek nesmú presiahnuť 600 mm. Previsy by nemali byť väčšie ako 300 mm. Pri vzdialenostiach väčších ako 600 mm sú potrebné podperné lišty. Žiadne spoje pracovných dosiek by nemali byť nad nepodoprenými plochami.

## Montáž pracovných dosiek SlimLine

Riešením "neviditeľného" upevnenia je spojenie pracovných dosiek SlimLine pomocou špeciálne navrhnutých lepiacich systémov ColorJoint. Vždy sa odporúča vykonať skúšobnú montáž bez použitia lepidla zo súpravy ColorJoint. Montáž by sa mala vždy vykonávať na rám skrinky. Pri inštalácii dosky musí byť na oboch stranách zabezpečené dostatočné vetranie. Dosky by sa preto mali montovať na konštrukciu s dostatočnou nosnosťou, aby sa zabezpečila cirkulácia vzduchu do prednej a zadnej časti dosky. Ak podkladové prvky nemajú dostatočnú nosnosť, mali by sa zosilniť ďalšími komponentmi.

## Alternatívny spôsob upevnenia - skrutky

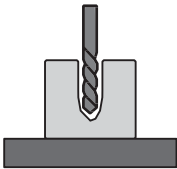

Pri vrtaní je potrebné dbať na pevný základ. Na vrtanie do pracovných dosiek sú najvhodnejšie vrtáky do plastu. Ide o vrtáky s uhlom hrotu  $\leq 90^\circ$ .

Do spodnej časti pracovnej dosky vyvrtajte otvory pre vložky, pričom dbajte na to, aby zostalo aspoň 3 mm materiálu (hĺbka otvoru 9 mm). Otvor by mal mať priemer 8 mm pre vložky dodávané v balení inštaláčnej súpravy. **Dbajte najmä na to, aby ste nevrtali cez pracovnú dosku.**

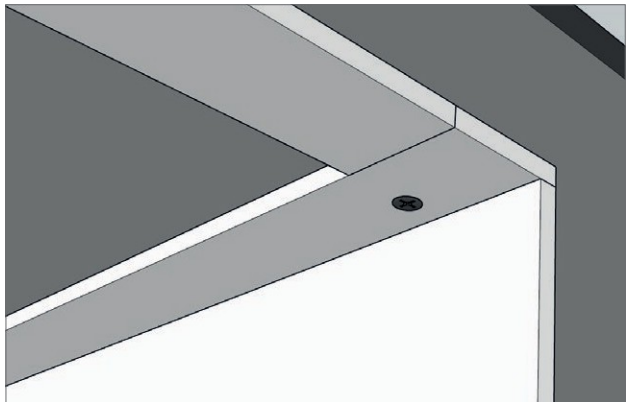
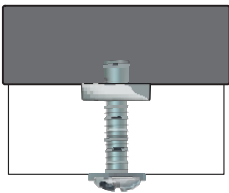

Rovnako ako v prípade inštalácie pomocou špeciálnej súpravy s lepidlom je potrebné dbať na dostatočné vetranie po nainštalovanej pracovnej doske a ponechať hornú časť skriniek otvorenú.

## Rezanie na mieru

1. Zabezpečte povrch, zmerajte a označte rezanie.
2. Režte kotúčovou alebo koľajnicovou pílou. Odporúčame rezať na 3 prechody.
3. Hrany dokončíte frézou.

Po príprave všetkých prvkov by sa pracovná doska mala namontovať nasucho, aby sa zabezpečilo, že medzi spojmi nebudú viditeľné žiadne triesky alebo medzery.



## Výrezy

1. Pomocou meracieho pásu alebo šablóny dodanej s výrobkom naneste rozmery na pracovnú dosku. Vzďialenosť medzi výrezom a susediacim spojom pracovnej dosky musí byť minimálne 150 mm a minimálne 40 mm od čela pracovnej dosky.
2. Vyvrtajte rohy šablóny a potom použite frézu pod uhlom 45 stupňov. Vyrobite otvory široké 9 mm a hlboké 10 mm.



## Profilovanie hrán

Nasledujúce obrázky ukazujú príklady profilov, ktoré možno dosiahnuť frézovaním.

**Poznámka:** Odporúčame použiť vzorový prvok, aby ste sa uistili, že štýl/rez je správny.



Horné skosenie 45°



Horná/dolná časť 2 mm



Spodné skosenie

## Pripojenie stolovej dosky pomocou ColorJoint

Pomocou frézy urobte na okrajoch pracovných dosiek otvory / rezy pre lamelky. Mali by byť vzdialené 4 mm od horného okraja a rovnomerne rozmiestnené.

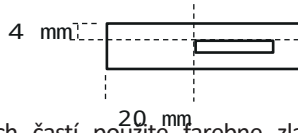

Na dokonalé spojenie vrchných častí použite farebne zladený tmel ColorJoint. Je to jediný špecializovaný výrobok na trhu určený na tento účel. Dodáva sa v 3 farbách, aby sa farba tmelu čo najviac približovala farbe pracovnej dosky. ColorJoint je k dispozícii v 20 g tubách, čo stačí na viac ako 120 cm tesnenia. Každá škára by sa mala utesniť po celom obvode časti pracovnej dosky. Pred nanosením tesniacej hmoty očistite oba okraje acetónom, ktorý je súčasťou súpravy.

Otvorte tubu ColorJoint a špeciálny aplikátor, ktorý je súčasťou každej tuby. Aplikátor pomôže dokonale naniesť tmel na prierez vrcholu a po spojení vrcholov odstrániť jeho prebytok. Naneste tmel na celý prierez jedného zo spojených vrcholov. Pracovné dosky musia byť správne spojené, dokonale zarovnané a svorky utiahnuté. Ak sa na spoj nanese príliš veľa tmelu ColorJoint, použite druhú stranu aplikátora na jeho odstránenie.

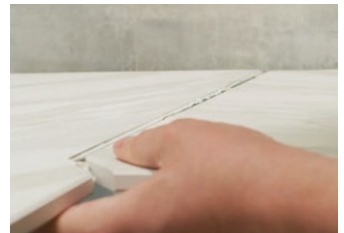

Odstráňte zvyšný tmel z povrchu pracovnej dosky. Na tento účel jemne utrite povrch pracovnej dosky handričkou kolmo na škáru. POZNÁMKA: Neutierajte tmel po dĺžke, pretože by ste mohli

odstrániť tmel zo škáry. Všetky aplikácie ColorJoint sa musia vykonať do 15 minút od otvorenia tuby.

**SPRÁVNE nanosený tesniaci tmel ColorJoint zaručuje 100 % nepriepustnosť a odolnosť pracovnej dosky.**

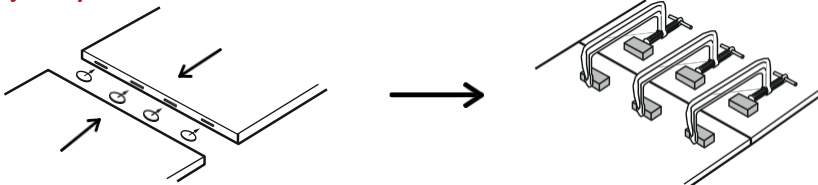

Pomocou brúsky alebo brúsneho bloku dokončíte okraj dosky. Na dosiahnutie dokonale hotového okraja použite brúsne podložky. Medzi jednotlivými brúseniami hranu vždy utrite vlhkou handričkou, aby ste odstránili všetky povrchové nečistoty.

## Vertikálna montáž na panel



Najskôr zmerajte výšku a šírku plochy kuchynskej steny, na ktorú chcete komp. dosku umiestniť. Vyrežte dosku na požadovanú veľkosť.

Pripravte povrch. Pripevnite dištančné lišty na stenu. Lišta by mala mať hrúbku minimálne 5 mm a šírku minimálne 15 mm. Odporúča sa, aby boli lamely od seba vzdialené MAXIMÁLNE 300 mm.

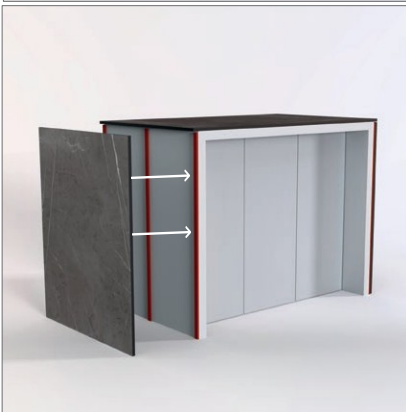

Pred nanosením tmelu očistite oba okraje acetónom, ktorý je súčasťou súpravy. Pripevnite dosku k pripraveným lištám pomocou farebne zladeného tmelu ColorJoint. Dosku pevne pritlačte k stene a uistite sa, že je v rovine. Pred zaschnutím odstráňte zvyšky tmelu ColorJoint, ktoré unikli z okrajov.

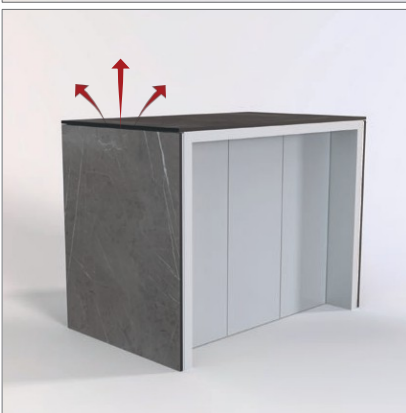

Všetky odkryté okraje natrite tenkou vrstvou ľanového oleja.

**Pri inštalácii kompaktnej dosky je potrebné zachovať vetranie a zabezpečiť priestor pre prúdenie vzduchu za doskou.**



## Starostlivosť a údržba

Pracovné dosky stačí utrieť jemným čistiacim prostriedkom a vodou. Potom povrch opláchnite teplou vodou a jemne vyleštite.

Poznámka: Použitie ľanového oleja je vynikajúcou ochranou hrán pracovnej dosky a drážok pod odkvapkávačom. Olej je určený na utesnenie jadra a minimalizuje riziko vzniku škvŕn.

## Nečistoty

- kompaktné pracovné dosky majú neporézny povrch, ktorý je odolný voči škvŕnám, plesniam, hubám a baktériám.
  - Ak sa vyskytnú nejaké škvŕny, použite na ich odstránenie jemný čistiaci prostriedok a vodu.
  - Odolné škvŕny možno odstrániť zmesou bielidla pre domácnosť a teplej vody.
- Dôležité: Pri používaní čistiacich prostriedkov pre domácnosť používajte rukavice.
- Drážky v odvodňovacích doskách so svetlým jadrom (bielym/sivým) sú náchylnejšie na zafarbenie.

- Po montáži naneste ľanový olej (1 vrstva) na utesnenie jadra.
- Výrobky ako čaj, káva a červené víno by sa mali okamžite utrieť.
- Ak sa v drážkach objavia škvŕny, postupujte podľa vyššie uvedených pokynov na čistenie.

**UPOZORNENIE: Nesmú sa používať kyslé alebo abrazívne čistiace prostriedky.  
Vyhnite sa nadmernému drhnutiu.**

- Ak sa v drážkach odtoku objavia škvŕny, mali by sa odstrániť jemným čistiacim prostriedkom (neabrazívnym krémovým čistiacim prostriedkom) a vodou. V prípade odolnejších škvŕn možno použiť handričku so zrnitosťou 400. Aby sa zabránilo vzniku škvŕn, stojatá voda by sa mala z drážok odkvapáča zotrieť do 6 hodín.



